

Hartelijk dank dat u voor één van onze producten heeft gekozen, het resultaat van technologische ervaring en voortdurend onderzoek om topkwaliteit te bereiken op het gebied van veiligheid, betrouwbaarheid en onderhoud.

In deze handleiding zult u alle nodige informatie en nuttige tips vinden om uw product zo veilig en efficiënt mogelijk te gebruiken.



**Voor de installatie en de eerste ontsteking van het apparaat is het aanbevolen u te wenden tot ons erkend assistance center. Ons personeel zal niet enkel zorgen voor een perfecte installatie maar ook de regelmatige werking controleren.**

- De fabrikant kan niet aansprakelijk gesteld worden voor eventuele schade bij het gebruik van de kachel te wijten aan een verkeerde installatie, onjuist uitgevoerd onderhoud, oneigenlijk gebruik van het product.
- Het apparaat kan niet als een verbrandingsoven gebruikt worden. Gebruik geen ander brandstof dan pellets.
- Deze handleiding werd opgesteld door de fabrikant, is een integrerend onderdeel van het product en moet samen met het product gedurende de volledige levensduur bewaard worden. Als het product wordt verkocht of overgedragen, moet de gebruiksaanwijzing ter hand gesteld worden daar ze alle informatie bevat, van nut voor de gebruiker en de personen die het toestel zullen installeren, gebruiken en onderhouden.
- Lees aandachtig de aanwijzingen en de technische informatie, vermeld in deze handleiding, voor u het product installeert, gebruikt of onderhoudt.
- Als de instructies, aanwezig in deze handleiding, worden in acht genomen, wordt de veiligheid zowel van personen als van het product gehandhaafd, wordt een energiebesparend gebruik gegarandeerd en zal het product langer meegaan.
- Het nauwkeurig ontwerp en de door ons uitgevoerde risicoanalyse leiden tot de totstandkoming van een veilig product. Toch adviseren wij om de handleiding steeds ter beschikking te houden en aandacht te besteden aan de instructies als u een werkzaamheid op de kachel uitvoert.
- De keramische onderdelen zeer voorzichtig verplaatsen, indien aanwezig.
- Controleer of de vloer volledig vlak is waar het apparaat moet geïnstalleerd worden.
- De kachel mag niet tegen een houten wand geïnstalleerd worden of tegen een wand gemaakt van brandbaar materiaal. Zorg ook voor een veilige afstand tussen de wand en de kachel.
- Als de kachel brandt, kunnen verschillende delen hoge temperaturen bereiken (deur, handgreep, zijkanalen). Lever daarom aandacht op en neem de juiste voorzorgsmaatregelen, vooral in aanwezigheid van kinderen, bejaarden, gehandicapten of dieren.
- De assemblage moet door geautoriseerd personeel uitgevoerd worden (erkend assistance center).
- De grafische voorstellingen en tekeningen worden verstrekt als illustratie. Door zijn beleidsstrategie, gebaseerd op een constante ontwikkeling en vernieuwing van het product, kan de fabrikant op elk ogenblik en zonder voorafgaande kennisgeving, wijzigingen aan het product aanbrengen als hij dit nodig acht.
- Bij maximaal bedrijf van de kachel is het aanbevolen om handschoenen aan te trekken om de deurehendel aan te raken en de deur te openen om pellets te laden.
- Het is verboden om de kachel in slaapkamers of in explosiegevaarlijke omgevingen te installeren.
- Gebruik uitsluitend vervangingsonderdelen, aanbevolen door de leverancier.



**De behuizing van de kachel op geen enkele wijze bedekken en de openingen aan de bovenzijde nooit verstopten wanneer de kachel in werking is. Alle kachels ondergingen op de productielijn een ontstekingstest.**

**In geval van brand de stroomtoevoer afsluiten, een brandblusapparaat gebruiken en indien nodig de brandweer oproepen. Vervolgens contact opnemen met een erkend assistance center.**

Deze handleiding is een integrerend deel van het product: zorg ervoor dat ze het apparaat steeds vergezeld in geval van een nieuwe eigenaar of een verhuis. Bij verlies of beschadiging een ander exemplaar aanvragen.

**Deze symbolen duiden specifieke informatie aan in de handleiding:**

**AANDACHT:**

Dit waarschuwingsteken duidt aan dat het bericht, waarnaar het verwijst, aandachtig moet gelezen worden omdat het niet in acht nemen van deze informatie kan leiden tot ernstige schade aan de kachel en gevaar voor de veiligheid van de gebruiker.

**INFORMATIE:**

Dit symbool wordt gebruikt om de informatie aan te duiden die belangrijk is voor de goede werking van de kachel. Het niet naleven van deze bepalingen zal het gebruik van de kachel benadelen en de werking zal niet bevredigend zijn.

## Normen en verklaring van overeenstemming

De fabrikant verklaart dat de kachel voldoet aan de volgende richtlijnen voor EG-etikettering:

- 2014/30 EG (EMC-richtlijn) en daarop volgende wijzigingen;
- 2014/35 EG (laagspanningsrichtlijn) en daarop volgende wijzigingen;
- 2011/65 EG (RoHS 2 richtlijn);
- De nieuwe verordening bouwproducten (CPR-Construction Products Regulation) Nr. 305/2011 m.b.t. de bouwwereld;
- Voor installaties in Italië, verwijzen wij u naar UNI 10683/98 of daaropvolgende wijzigingen. **Bij het installeren moeten de plaatselijke, nationale en Europese normen in acht genomen worden;**
- EN 55014-1; EN 55014-2; EN 61000-3-2; EN 61000-3-3; EN 60335-1; EN 60335-2-102; EN 62233, EN 50581.

### Veiligheidsinformatie

Lees zorgvuldig deze handleiding voor gebruik en onderhoud voor u de kachel installeert en gebruikt! Voor ophelderingen contact opnemen met de verkoper of met het erkende service center.

- De pelletkachel mag enkel worden gebruikt in een woonmilieu. Daar deze kachel door een printkaart wordt beheerd, is een volledig automatische en gecontroleerde verbranding mogelijk. Deze wisselwerking regelt inderdaad de ontstekingsfase, 5 vermogenniveaus en de uitschakelingsfase en garandeert een veilige werking van de kachel.
- Dankzij de korf waarin de verbranding plaatsvindt, valt het grootste deel van de geproduceerde as in de asla. Niettemin moet de korf dagelijks gecontroleerd worden daar niet alle pellets voldoen aan hoge

kwaliteitsnormen (gebruik uitsluitend de pellets aanbevolen door de fabrikant).

### Aansprakelijkheid

Door de overhandiging van deze handleiding wijzen wij elke aansprakelijkheid af, zowel civiel als strafrechtelijk, voor ongevallen die voortvloeien uit het geheel of gedeeltelijk niet in acht nemen van de daarin opgenomen aanwijzingen.

Wij wijzen elke aansprakelijkheid af, voortvloeiend uit oneigenlijk en verkeerd gebruik, ongeautoriseerde wijzigingen en/of reparaties, het gebruik van niet originele vervangingsonderdelen.

De fabrikant wijst elke civiele of strafrechtelijke, directe of indirecte aansprakelijkheid af veroorzaakt door:

- Gebrek aan onderhoud;
- Het niet in acht nemen van de instructies in deze handleiding;
- Een gebruik niet conform met de veiligheidsrichtlijnen;
- Een installatie die niet voldoet aan de normen, van kracht in het land van gebruik;
- Een installatie door niet bevoegd of niet opgeleid personeel;
- Wijzigingen en reparaties die niet door de fabrikant werden geautoriseerd;
- Het gebruik van niet originele vervangingsonderdelen;
- Uitzonderlijke gebeurtenissen.



- Gebruik enkel houtpellets;
- Sla de pellets op op een droge en koele plaats;
- Giet de pellets nooit rechtstreeks in het vuur;
- De kachel mag enkel met kwaliteit pellets gevoed worden, met een diameter van 6 mm en een maximumlengte van 30 mm. Gebruik enkel het type pellets aanbevolen door de fabrikant.
- Voor de elektrische aansluiting van de kachel, moeten de rookbuizen met het rookkanaal aangesloten worden;
- Het beschermrooster in het pelletreservoir mag nooit verwijderd worden
- In de omgeving waarin de kachel wordt geïnstalleerd, moet een goede luchtverversing mogelijk zijn;
- Het is verboden om de kachel in werking te stellen als de deur open is of het glas is gebroken;
- De kachel niet als een verbrandingsoven gebruiken; de kachel mag uitsluitend gebruikt worden voor het doel waarvoor hij werd ontworpen;
- Elk ander gebruik wordt als oneigenlijk en gevaarlijk beschouwd. Giet niets anders dan houten pellets in de pellettank.
- Als de kachel aan is, worden de oppervlakken, het glas, de hendel en de buizen zeer heet: raak deze delen niet zonder enige bescherming aan;
- Houd de brandstof en ontvlambare materialen uit de buurt van de kachel.

## Pellets laden

De brandstof wordt aan de bovenzijde van de kachel geladen door de deur te openen.

Giet de pellets in het reservoir; vacuüm bevat het ongeveer 11 kg pellets. Het gaat gemakkelijker indien u dit uitvoert in twee stappen:

- Giet de helft van de zak in het reservoir en wacht tot de brandstof op de bodem zakt.
- Giet er vervolgens de tweede helft in;
- Na het vullen met pellets, het deksel van het brandstofreservoir gesloten houden;
- Alvorens de deur te sluiten, ervoor zorgen dat geen pelletresten rond de afdichting aanwezig zijn. Reinig zorgvuldig zodat de afdichting niet wordt beschadigd.

De kachel is een verwarmingselement, de buitenkant kan dus zeer heet worden. Daarom moet u uiterst voorzichtig handelen, in het bijzonder:

- Raak de behuizing, de onderdelen en de deur van de kachel niet aan om brandwonden te vermijden;
- Vermijd de rookgassen;
- Geen reinigingen uitvoeren;
- De as niet weggooien;
- De asla niet openen;

- Zorg ervoor dat kinderen uit de buurt blijven;



**Verwijder nooit het beschermrooster in het reservoir. Let bij het vullen op dat de zak met pellets de hete oppervlakken niet raakt.**

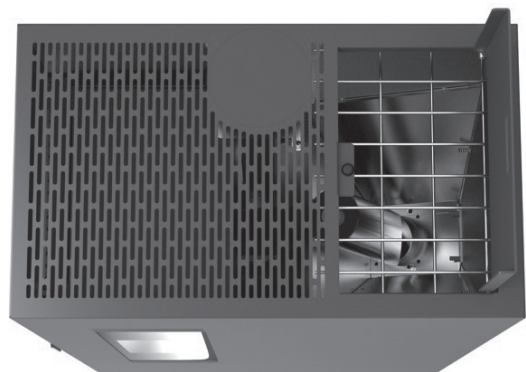

- Dit apparaat kan gebruikt worden door kinderen vanaf 8 jaar en door personen met beperkte lichamelijke, zintuiglijke en geestelijke vermogens of gebrek aan ervaring en/of kennis indien ze onder toezicht staan van een verantwoordelijke of nadat ze instructies hebben ontvangen m.b.t. het veilig gebruik van het apparaat en de gevaren hebben begrepen die ermee zijn verbonden. Kinderen mogen niet met het apparaat spelen. De reiniging en het onderhoud dat door de gebruiker moet uitgevoerd worden mag niet door kinderen uitgevoerd worden tenzij onder toezicht;
- De kachel niet als een ladder of steiger gebruiken;
- Leg geen was te drogen op de kachel. Kleerhangers en dergelijke moeten op een redelijke afstand van de kachel worden gehouden.- Brandgevaar
- Leg zorgvuldig uit aan bejaarden, gehandicapten en in het bijzonder aan kinderen dat de kachel is gemaakt van materiaal, onderworpen aan hoge temperaturen, en dat ze daarom uit de buurt van de kachel moeten blijven als hij brandt.
- Raak de kachel niet aan met vochtige handen: de kachel bezit elektrische onderdelen die vonken kunnen veroorzaken indien ze niet juist worden behandeld.
- Open nooit de glazen deur van de pelletkachel terwijl de kachel werkt.
- De kachel moet met een elektrisch systeem aangesloten worden, uitgerust met een aardleiding, in overeenstemming met de richtlijnen 73/23 en 93/98 EEG;
- Het stroomtoevoersysteem moet geschikt zijn voor het verklaarde vermogen van de kachel;
- De binnenzijde van de kachel niet met water reinigen.  
Water kan de elektrische isolatie schaden en elektrische schokken veroorzaken;
- Stel uw lichaam niet te lang bloot aan de hete lucht. De kamer niet oververhitten waarin u verblijft en de kachel staat.  
Dit kan de lichamelijke gesteldheid schaden en gezondheidsproblemen veroorzaken:
- Planten en dieren niet blootstellen aan directe hete luchtstroming;
- De pelletkachel is geen kookelement;
- De externe oppervlakken kunnen zeer heet worden tijdens de werking. Raak ze niet aan tenzij met geschikte beschermingsmiddelen.
- De stekker van de stroomkabel van het apparaat mag uitsluiten aangesloten worden nadat het apparaat werd geïnstalleerd en geassembleerd. De stekker moet toegankelijk blijven indien het apparaat geen geschikte en toegankelijke tweepolige schakelaar heeft.
- Let op dat de stroomkabel (en andere eventuele externe kabels) de hete delen niet raken.
- Plaats geen voorwerpen, glazen, theepotten of geurenverspreiders op de ketel, ze kunnen de ketel beschadigen (in dit geval geldt de garantie niet).

## Werkgebied

Voor een goede werking en een goede warmteverdeling moet de kachel op een plaats worden gezet waar voldoende lucht voor de verbranding van de pellets naar binnen kan (ongeveer 40 m<sup>3</sup>/h moet beschikbaar zijn), zoals bepaald in de richtlijn met betrekking tot de installatie en in overeenstemming met de plaatselijke nationale normen.

Het volume van de kamer mag niet minder dan 30 m<sup>3</sup> zijn.

De lucht moet naar binnen stromen langsheen permanente openingen in de muren (in de buurt van de kachel) die buiten uitgeven en die een minimale vrije doorsnede van 100 cm<sup>2</sup> hebben.

Deze openingen moeten zodanig gemaakt worden dat verstopping onmogelijk is. Ook kan de lucht uit de aangrenzende kamers onttrokken worden, indien deze worden voorzien van een luchtinlaat van buitenaf en ze niet als slaap- of badkamer worden gebruikt of als in deze vertrekken geen brandgevaar bestaat, zoals bijvoorbeeld in garages, houtschuren en magazijnen. Besteed bijzondere aandacht aan de voorschriften van de geldige normen.

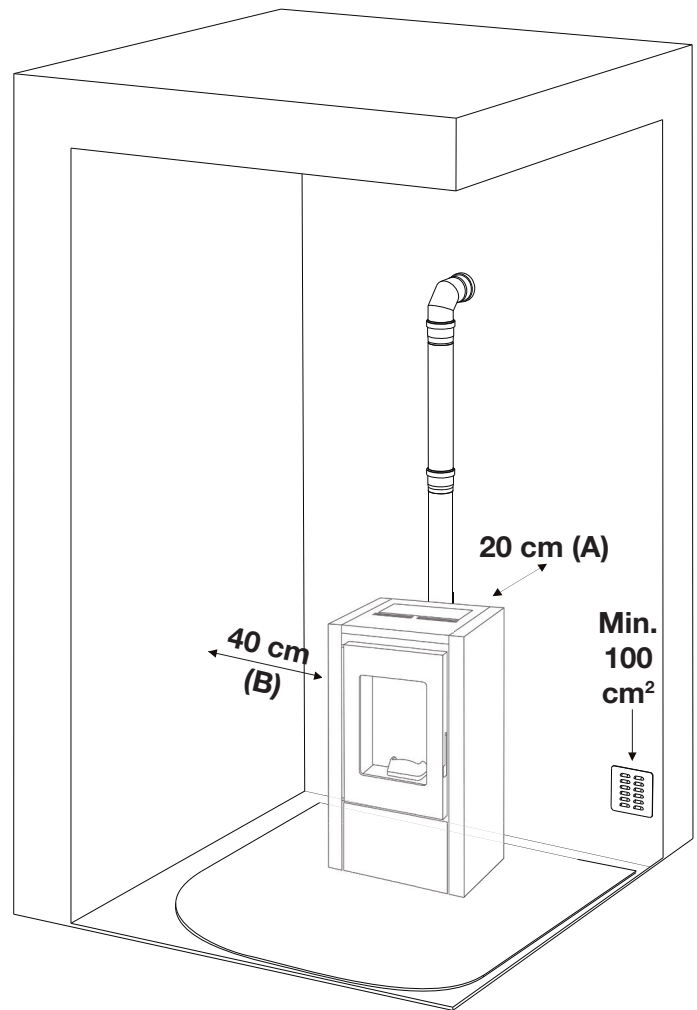

**De kachel mag niet in slaapkamers of badkamers geïnstalleerd worden of in kamers waar een ander verwarmingselement is geïnstalleerd (open haard, kachel enz.) dat niet over een eigen onafhankelijke luchtinlaat beschikt.**

**Het is verboden de kachel in een kamer met een explosiegevaarlijke atmosfeer te plaatsen.**

**De vloer van de kamer, waarin de kachel wordt geïnstalleerd, moet het gewicht ervan kunnen dragen. Voor brandbare wanden een minimale afstand van 20 cm aan de achterzijde (A), 40 cm aan de zijwanden (B) en 100 cm aan de voorzijde laten.**

**Als in de kamer delicate objecten zoals gordijnen, banken en andere meubels aanwezig zijn, moet hun afstand van de kachel aanzienlijk worden verhoogd.**



**In aanwezigheid van een houten vloer moet een bescherming gelegd worden, in overeenstemming met de normen van het land van gebruik.**

### Aansluiting met de externe luchtinlaat

Het is van essentieel belang dat minstens de lucht, vereist voor de verbranding in het toestel en de ventilatie van de kamer, in het vertrek kan stromen waarin de kachel is geïnstalleerd.

Dit kan worden bewerkstelligd door middel van permanente openingen in de wanden van de te ventileren kamer, die buiten uitgeven, of door middel van afzonderlijke of collectieve ventilatiekanalen.

Hiervoor moet op de buitenwand, in de buurt van de kachel, een gat worden gemaakt met een minimale vrije doorsnede van 100 cm<sup>2</sup> (overeenstemmend met een ronde opening met een doorsnede van 12 cm of een vierkante opening van 10x10 cm), aan de binnen- en buitenzijde beschermd door een rooster. De luchtinlaat moet:

- rechtstreeks communiceren met de kamer waarin de kachel is geïnstalleerd
- beschermd worden door een rooster, metalen gaas of afscherming, op voorwaarde dat dit de minimumdoorsnede niet vermindert.
- zodanig geplaatst worden dat verstopping niet mogelijk is.



## Aansluiting met de schoorsteenpijp

De interne afmetingen van de schoorsteenpijp mogen niet groter zijn dan 20x20 cm of de interne diameter mag niet groter zijn dan 20 cm. In geval van grotere afmetingen of een slechte staat van de schoorsteenpijp (bv. barsten, slechte isolatie enz.) is het raadzaam om een roestvrij stalen buis met een geschikte diameter over de volledige lengte van de schoorsteenpijp aan te brengen die bovenaan uitmondt.

Controleer met de gepaste instrumenten of de trek tussen 3 Pa en 10 Pa ligt. Dit type aansluiting zorgt ervoor dat de rookgassen steeds worden uitgestoten zelfs in geval van een tijdelijk stroomgebrek.

Onderaan de schoorsteenpijp een inspectieluik voorzien voor de periodieke controles en reiniging, jaarlijks uit te voeren. Het rookkanaal gasdicht aansluiten met behulp van pijpen en aansluitingen, zoals aanbevolen door de fabrikant.

Zorg voor een winddichte schoorsteenpot die voldoet aan de geldende normen.

## Aansluiting op een extern rookgaskanaal met geïsoleerde of dubbelwandige pijp

Enkel geïsoleerde (dubbelwandige) roestvrij stalen buizen zijn toegestaan, glad aan de binnenkant en bevestigd aan de muur.

Flexibele buizen van roestvrij staal mogen niet worden gebruikt. Onderaan de schoorsteenpijp een inspectieluik voorzien voor de periodieke controles en reiniging, jaarlijks uit te voeren. Het rookkanaal gasdicht aansluiten met behulp van pijpen en aansluitingen, zoals aanbevolen door de fabrikant.

Zorg voor een winddichte schoorsteenpot die voldoet aan de geldende normen.

## Aansluiting met de schoorsteenpijp

Voor een goede werking moeten de horizontale delen van de verbindingsbuis tussen de kachel en de schoorsteenpijp of het rookkanaal minstens 3% hellen. Hun totale lengte mag niet meer dan 2 meter bedragen. De verticale afstand tussen twee T-verbindingen (verandering van richting) mag niet minder dan 1,5 meter bedragen. Controleer met de gepaste instrumenten of de trek tussen 3 Pa en 10 Pa ligt. Onderaan de schoorsteenpijp een inspectieluik voorzien voor de periodieke controles en reiniging, jaarlijks uit te voeren.

Het rookkanaal gasdicht aansluiten met behulp van pijpen en aansluitingen, zoals aanbevolen door de fabrikant.

Zorg voor een winddichte schoorsteenpot die voldoet aan de geldende normen.

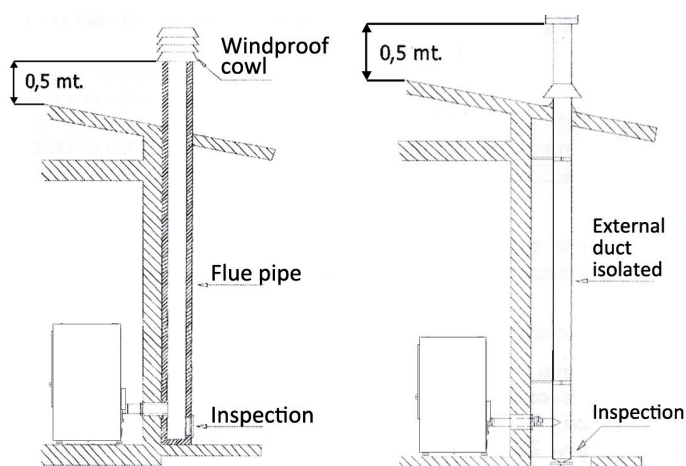
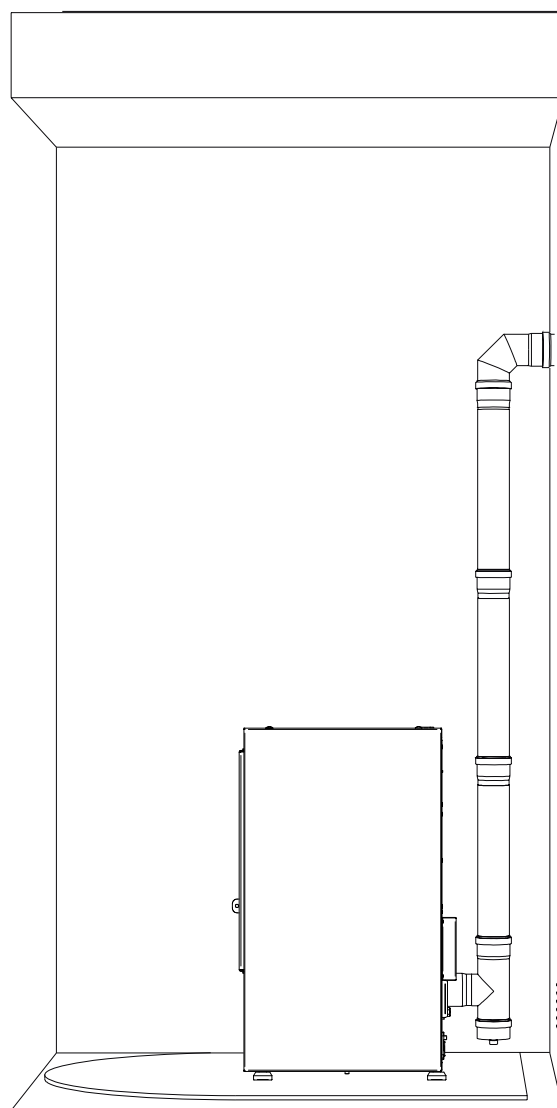

Afb.2: aansluiting met de schoorsteenpijp.

Afb.3: aansluiting op een extern rookgaskanaal met geïsoleerde of dubbelwandige pijp.

## Haard rookgasafvoer

Vermijd contact met brandbaar materiaal (bv. houten balken) en isoleer in elk geval met brandvertragend materiaal. Als de buizen door wanden of daken moeten doorgevoerd worden, adviseren wij om speciale gecertificeerde pakketten te gebruiken, verkrijgbaar in de handel. Bij een schoorsteenbrand, de kachel van het elektrisch net afsluiten en de deur nooit openen. De bevoegde instanties raadplegen.

## De schoorsteenpot

De schoorsteenpot moet voldoen aan de volgende eisen:

- De diameter en de vorm van de schoorsteenpot moeten overeenstemmen met de schoorsteenpijp.
- De nuttige diameter van de uitgang mag niet kleiner zijn dan de dubbele diameter van de schoorsteenpijp.
- Een schoorsteenpot op het dak of buiten (bv. open zolders), moet met bakstenen of tegels bedekt worden en in elk geval goed geïsoleerd worden.
- Hij moet zodanig gebouwd worden dat regen, sneeuw en vreemde voorwerpen niet naar binnen kunnen dringen en dat de uitstoot van de verbrandingsproducten niet wordt verhinderd door de wind, welke ook de windrichting of windkracht is (winddichte schoorsteenpot).
- De schoorsteenpot moet zodanig worden geplaatst dat de verbrandingsproducten worden verspreid en verdund. Hij moet in elk geval buiten de terugstroming geplaatst worden. Deze zone heeft verschillende afmetingen en vormen, in overeenstemming met de hellingshoek van het dak. Minimumhoogtes moeten dus toegepast worden.
- De schoorsteenpot moet winddicht zijn en moet boven de nok staan.
- Eventuele andere structuren of obstakels die hoger zijn dan de schoorsteenpot mogen niet te dicht bij de schoorsteenpot zelf staan.
- De schoorsteenpijp van het apparaat mag niet met andere apparaten gedeeld worden.

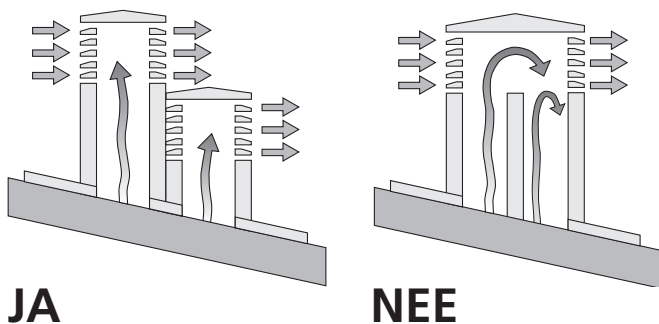

**JA**

**NEE**

Afb.5: kenmerken van de schoorsteenpijp

## Afstand van voorwerpen

Het is aangeraden om de pellets en elk ontvlambaar materiaal op een geschikte afstand van de kachel te houden.

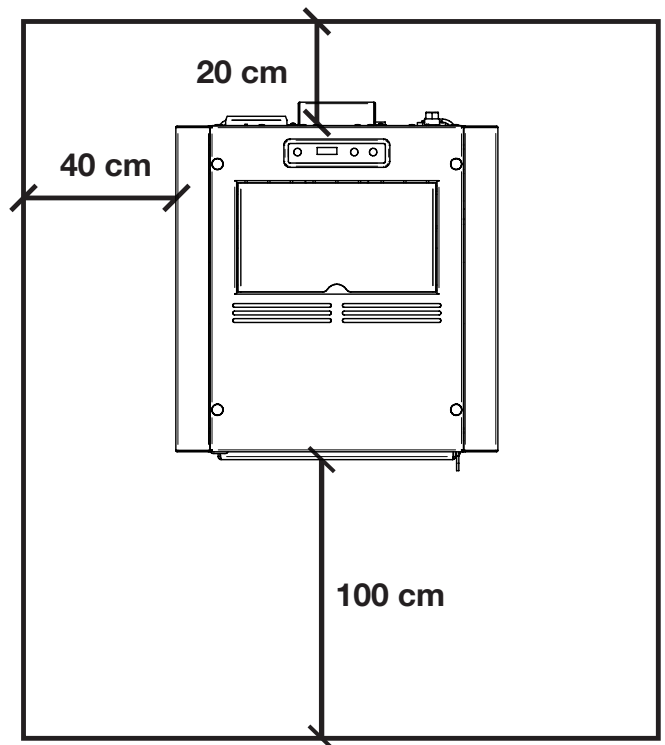

## OPMERKINGEN :

- het toestel moet door een gekwalificeerde technicus geïnstalleerd worden, in het bezit van de technische en professionele vereisten, in overeenstemming met het Italiaans wetsbesluit 37/2008, zodat inachtneming van de praktijkcodes wordt gegarandeerd.
- alle nationale en regionale wetten, provincie- en gemeentewetten van het land waarin het apparaat wordt geïnstalleerd, moeten in acht genomen worden.
- controleer of de vloer niet brandbaar is: gebruik zo nodig een geschikte vloerplaat
- in de kamer waarin de warmtegenerator moet geïnstalleerd worden, mogen geen collectieve ventilatie- en rookgasafvoerbuizen geïnstalleerd zijn.
- Als deze in aangrenzende kamers aanwezig zijn die met de installatie communiceren, mag de kachel niet gelijktijdig gebruikt worden daar het risico bestaat dat onderdruk in een van de twee kamers optreedt.
- het is verboden de kachel in slaap- of badkamers te installeren.

# Bedieningspaneel

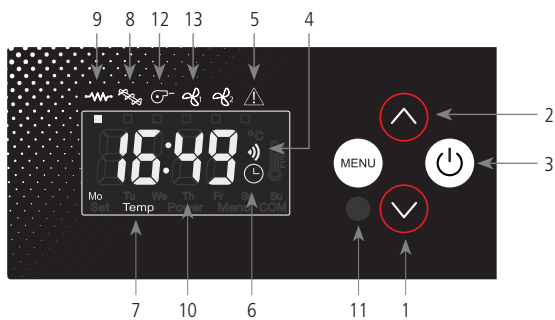

1. Afname temperatuur of vermogen
2. Toename temperatuur of vermogen
3. On/Off drukknop
4. Ontvanger afstandsbediening
5. Alarm-led
6. Led klokthermostaat
7. Led temperatuur ok
8. Led laden pellets
9. Led bougie
10. Display LED 7 segmenten
11. Led On/Off
12. Led van rookafzuiger
13. Led van ruimteventilator

## Functietoetsen

1. In het menu Set temperatuur kunt u via de toets de temperatuur verminderen van max. 40°C tot min. 7°C.

In het menu Set vermogen kunt u via de toets het bedrijfsvermogen verminderen van max. 5 tot min. 1.

2. In het menu Set temperatuur kunt u via de toets de temperatuur verhogen van min. 7°C tot max. 40°C.  
In het menu Set vermogen kunt u via de toets het bedrijfsvermogen verhogen van min. 1 tot max. 5.

3. Houd minstens 2 seconden ingedrukt om de kachel in. of uit te schakelen.

4. Sensor voor ontvangst van de commando's, gezonden via de afstandsbediening.

5. De led knippert in geval van een storing in de werking of een alarm.

6. Indien actief, geeft dit aan dat de automatische enkelvoudige of dagelijkse programmering van de in- en uitschakelingen actief is.

De automatische programmering kan enkel uitgevoerd worden via de optionele afstandsbediening.

7. Gaat aan wanneer de ingestelde temperatuur is bereikt. In dit geval verschijnt ook op de display afwisselend de tekst "Eco" en de ruimtetemperatuur.

8. De led knippert telkens de kachel met pellets wordt geladen.

9. Hij wordt alleen geactiveerd bij de inschakeling van de kachel om aan te geven dat de gloeibougie de lucht voor de ontsteking van de pellets verwarmt.

10. Op de display worden de verschillende werkwijzen gevisualiseerd van de inzethaard, evenals de temperatuur en het vermogen, ingesteld door de klant.

Bij een slechte werking van de kachel, visualiseert de display de relatieve foutsignaleringen (zie paragraaf alarmsignaleringen).

11. De led duidt de verschillende staten van de kachel aan:

- aan als de kachel in de inschakelingsfase en bedrijfsfase is.

- uit als de kachel in Off is.

- knipperend als een uitschakelingscyclus in uitvoering is.

## Regeling van de kachel

### Wijzig de gewenste omgevingstemperatuur

Doe het volgende om de temperatuur te wijzigen: druk één maal op de toets ⊖ (1) om het menu voor instelling van de temperatuur te openen. Nu zal op de display afwisselend de tekst "Set" en de gewenste temperatuur verschijnen. Via de toetsen ⊖ (1) en ⊕ (1-2) de waarde doen af- of toenemen.

Na enkele seconden van inactiviteit zal het menu Set temperatuur automatisch afgesloten worden.

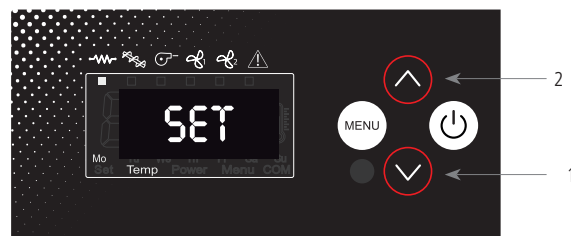

### Wijziging bedrijfsvermogen

Doe het volgende om het bedrijfsvermogen te wijzigen: druk één maal op de toets ⊕ (2) om het menu te openen voor de instelling van het bedrijfsvermogen. Nu zal op de display de afwisselend tekst "Power" en het vermogen verschijnen, dat kan gekozen worden tussen de 5 beschikbare. Via de toetsen ⊖ (1) en ⊕ (2) de waarde doen af- of toenemen.

Na enkele seconden van inactiviteit zal het menu Set vermogen automatisch afgesloten worden.

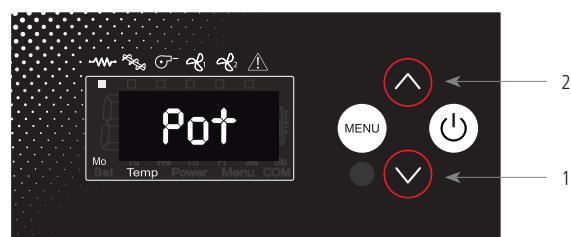



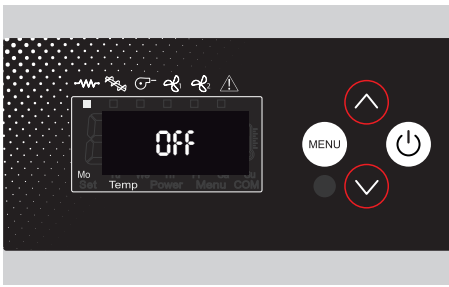

**Off**  
De kachel is uit.

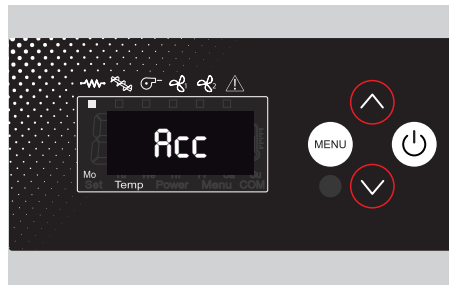

**Acc**  
De kachel is in het stadium van voorverwarming van de weerstand. Op de display gaat de led aan van de elektrische weerstand en van de rookafzuiger.

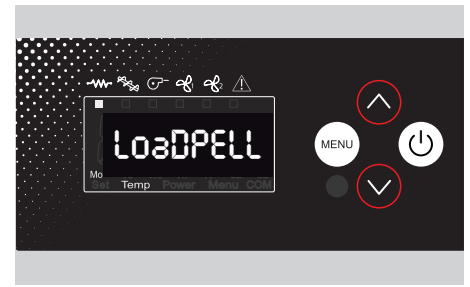

**LoaD PELL**  
De kachel is in het stadium pellets laden en de weerstand is aan. Op de display gaan afwisselend de led van de weerstand, van de rookafzuiger en van de wormschroef aan.



**StAb FirE**  
De kachel is in de stabilisatiefase nadat ze minimumtemperatuur heeft bereikt om te kunnen worden beschouwd als ingeschakeld. De elektrische weerstand gaat uit: Op de display gaan afwisselend de led van de rookafzuiger en die van de wormschroef aan.

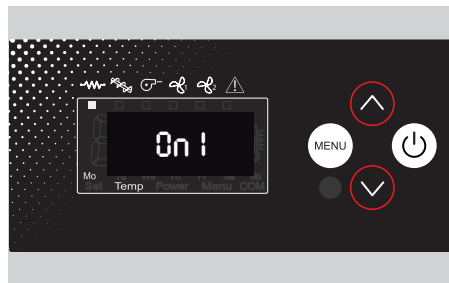

**On 1**  
De kachel is in werking. Het nummer duidt het actueel vermogen aan. Op de display gaan afwisselend de led van de rookafzuiger, van de ruimteventilator en van de wormschroef aan.

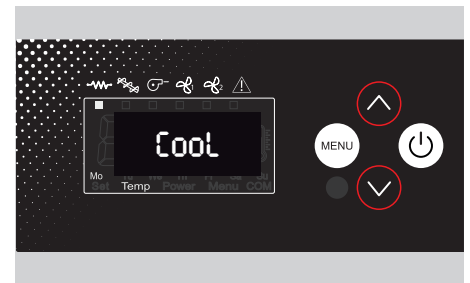

**Cool**  
De kachel is in het stadium uitschakeling en de rookafzuiger werkt op maximale snelheid. Op de display is enkel de led van de rookafzuiger aan.

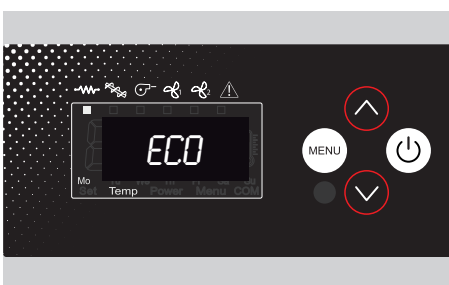

**Eco**  
De kachel heeft de temperatuur bereikt, ingesteld door de gebruiker en gaat over naar het vermogen 1 om de temperatuur constant te houden..



**Stop FirE**  
De kachel is in het stadium reiniging van de vuurpot. De rookafzuiger werkt op maximaal vermogen.

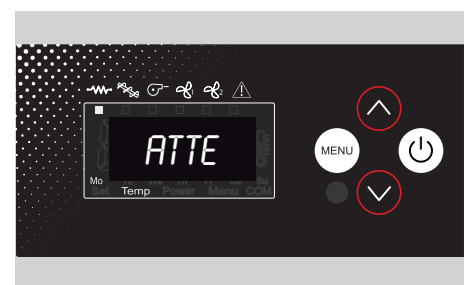

**Atte**  
Dit verschijnt wanneer men probeert om de kachel weer in te schakelen terwijl een koelcyclus in uitvoering is. Wacht tot de uitschakelingscyclus is voltooid, reinig de vuurpot en schakel weer in.

De gebruiker kan de kachel programmeren aan de hand van het menu dat verschijnt door op de MENUtoets te drukken. Het onderstaand technisch menu zal verschijnen:

MN01	Huidige dag	
MN02	Huidig uur	
MN03	Huidige minuten	
MN04	Toegang tot de technische paramters	
MN05	Timer ON 1	Programmering Uren Inschakeling Timer 1
MN06	Timer OFF 1	Programmering Uren Uitschakeling Timer 1
MN07	Timer 1 ON/OFF	Activering Programma 1 en Wekelijkse Programmering
MN08	Timer ON 2	Programmering Uren Inschakeling Timer 2
MN09	Timer OFF 2	Programmering Uren Uitschakeling Timer 2
MN10	Timer 2 ON/OFF	Activering Programma 2 en Wekelijkse Programmering
MN11	Timer ON 3	Programmering Uren Inschakeling Timer 3
MN12	Timer OFF 3	Programmering Uren Uitschakeling Timer 3
MN13	Timer 3 ON/OFF	Activering Programma 3 en Wekelijkse Programmering

Om het menu te openen op de toets 1 drukken. Druk nogmaals op de MENU toets om naar het volgende menu te gaan.

## 12.1 Instelling huidige dag

Stel het menu MN02 in, op basis van de huidige dag. Deze instelling moet maar één keer uitgevoerd worden, vervolgens zal de upgrade via de klok van de printkaart plaatsvinden. De instelling OFF wijzigt de actuele instelling niet.

DAY1	Maandag
DAY2	Dinsdag
DAY3	Woensdag
DAY4	Donderdag
DAY5	Vrijdag
DAY6	Zaterdag
DAY7	Zondag
Off	Niet beschouwd

## 12.2 Instelling huidige tijd

Druk meermaals op de MENU toets om MN02 te selecteren. Druk daarna op de toetsen 1 en 2 om het huidige uur in te stellen. Druk tenslotte herhaaldelijk op de MENU toets tot het technisch menu wordt afgesloten of wacht 20 seconden.

## 12.3 Instelling huidige minuten

Druk meermaals op de MENU toets om MN03 te selecteren. Druk daarna op de toetsen 1 en 2 om het huidige uur in te stellen. Druk tenslotte herhaaldelijk op de MENU toets tot het technisch menu wordt afgesloten of wacht 20 seconden.

## 12.4 Technisch menu

Druk meermaals op de MENU toets om MN04 te selecteren. Druk daarna op de toetsen 1 en 2 om het menu te selecteren zoals in de paragraaf. Druk tenslotte herhaaldelijk op de toets 8 tot het technisch menu wordt afgesloten of wacht 20 seconden.

### 12.5 Timer ON 1-2-3 uren minuten inschakeling

Druk meermaals op de MENUtoets om het gewenste menu te selecteren, op basis van de timer die u wenst te wijzigen. Druk vervolgens op de toetsen 1 en 2 om de uren en minuten van de timer in te stellen. Druk tenslotte herhaaldelijk op de toets 8 tot het technisch menu wordt afgesloten of wacht 20 seconden.





### 12.6 Timer OFF 1-2-3 uren minuten uitschakeling

Druk meermaals op de MENU toets om MN06 te selecteren. Druk vervolgens op de toetsen 1 en 2 om de uren en minuten van de timer in te stellen. Druk tenslotte herhaaldelijk op de toets 8 tot het technisch menu wordt afgesloten of wacht 20 seconden.

## Afstandsbediening

D.m.v. de afstandsbediening (afb. 3) kan de temperatuur, het vermogen en de in- en uitschakeling van de kachel geregeld worden.

Om de kachel in te schakelen op de toets  drukken en de kachel zal automatisch de inschakelingsfase starten.

Door op de toetsen  + (1) en  - (2) te drukken, wordt de watertemperatuur geregeld, terwijl met de toetsen  + (6) en  - (5) het vermogen wordt geregeld.

Om de kachel uit te schakelen, de toets  ingedrukt houden.

Om de batterij van 3 volt te vervangen, aanwezig op de achterzijde, aan het deksel en het hendeltje trekken. Vervang de batterij en neem de polariteit in acht.



## NO ACC

Als tijdens de inschakelingsfase de temperatuur van de rookgassen niet met een ingestelde waarde stijgt of de bepaalde temperatuur niet binnen de vastgestelde tijd wordt bereikt, zal de printkaart een inschakelingsfout detecteren.

- De inschakelingsfase stopt en de kachel gaat over naar de gecontroleerde koeling.
- Op de display signaleert de tekst "**ALAR/No/Acc**" deze fout.
- Als de printkaart handmatig wordt gereset door 2 seconden op de ON/OFF toets te drukken, zal de alarmsignalering eindigen.

## NO FIRE

Als de kachel tijdens de bedrijfsfase uitgaat (de rooktemperatuur daalt op de parameter P-13), gaat de kachel over naar de gecontroleerde koeling.

- Op de display signaleert de tekst "**Alar/No/Fire**" deze fout.
- Als de printkaart handmatig wordt gereset door 2 seconden op de ON/OFF toets te drukken, zal de alarmsignalering eindigen.

## BLACK OUT

Als tijdens de bedrijfsfase de stroom wegvalt, zal de kachel bij de inschakeling de Black-out met dit alarm signaleren. De kachel gaat over naar de gecontroleerde koeling.

- Op de display signaleert de tekst "**Blackout**" deze fout.
- Als de printkaart handmatig wordt gereset door 2 seconden op de ON/OFF toets te drukken, zal de alarmsignalering eindigen.

## FAN FAIL

Als tijdens de bedrijfsfase de toeren van de rookafzuiger dalen en de kaart de ingestelde snelheid niet kan behouden, zal de kachel overgaan naar de gecontroleerde koeling.

- Op de display meldt de tekst "**Alar/Fan/Fail**" deze fout.
- Als de printkaart handmatig wordt gereset door 2 seconden op de ON/OFF toets te drukken, zal de alarmsignalering eindigen.

## SIC DEP FAIL

Als tijdens de bedrijfsfase de drukschakelaar of de veiligheidsthermostaat een storing signaleren, gaat de kachel over naar de gecontroleerde koeling.

- Op de display signaleert de tekst "**Alar/Dep/Sic/Fail**" deze fout.
- Als de printkaart handmatig wordt gereset door 2 seconden op de ON/OFF toets te drukken, zal de alarmsignalering eindigen.
- Laat de drukschakelaar en de thermostaat door een erkend servicecentrum controleren.

## HOT PCB

Als tijdens het bedrijf de controlekaart langer dan 3 minuten 70°C bereikt en overschrijdt, wordt een gevaarlijke situatie gemeld en de kachel gaat over naar de koeling door interne oververhitting.

- Op de display signaleert de tekst "**Hot/Pcb**" deze fout.
- Als de printkaart handmatig wordt gereset door 2 seconden op de ON/OFF toets te drukken, zal de alarmsignalering eindigen.
- Laat de kachel controleren door een technicus.

## SERV

Als de tekst "**serv**" op de display verschijnt, betekent dit dat de kachel 1200 bedrijfsuren heeft bereikt en is het aangeraden om contact op te nemen met een erkend servicecentrum voor het seizoengebonden onderhoud.

---

**De controles moeten door de gebruiker worden uitgevoerd, neem alleen contact op met het Technisch servicecentrum als u geen oplossing vindt.**

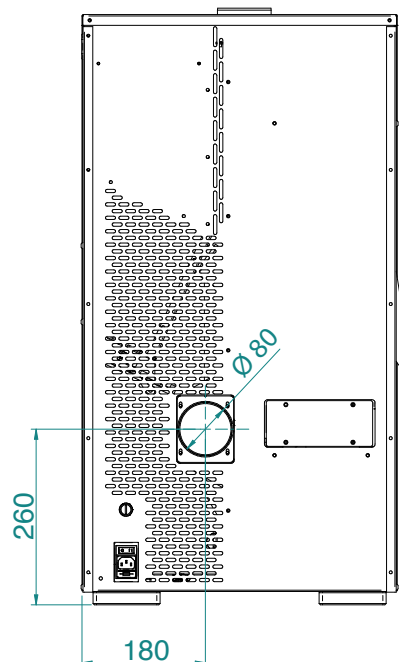
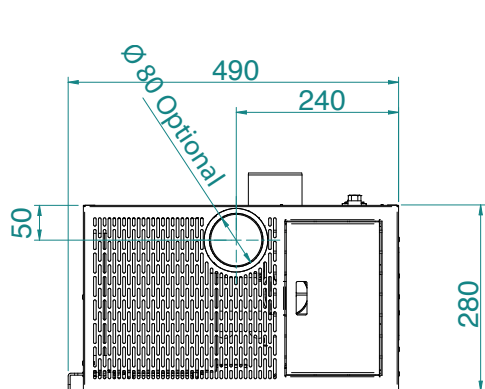
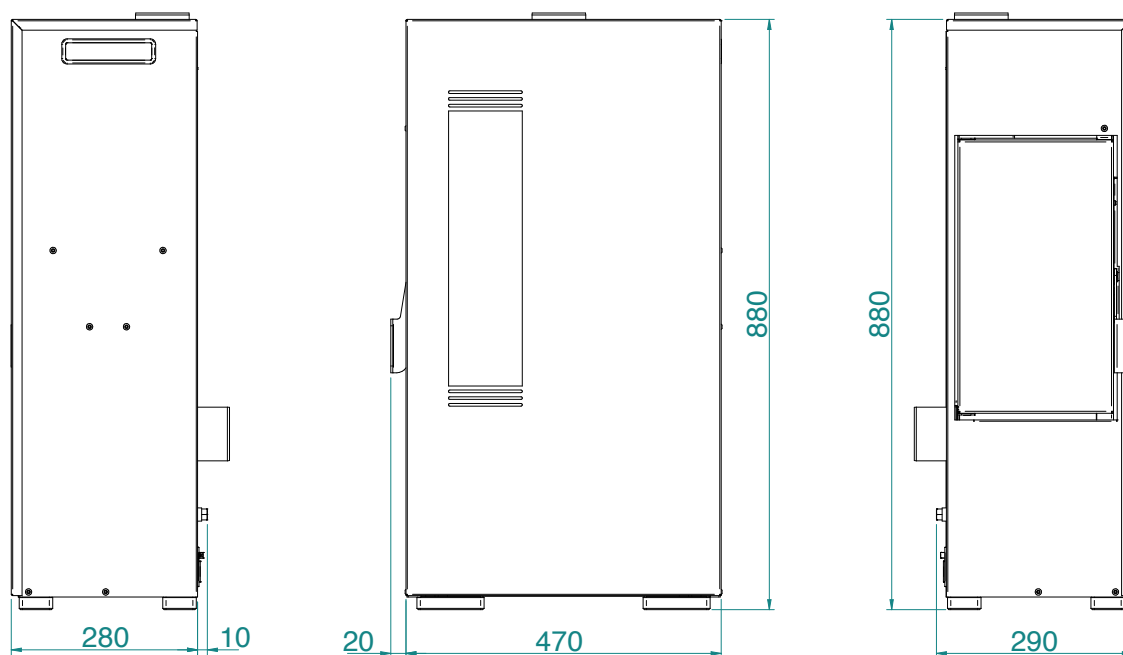

## OPMERKINGEN :

- de afmetingen zijn bij benadering en kunnen variëren naargelang de vormgeving van de kachel
- de posities van de buizen op het achteraanzicht zijn indicatief en met een tolerantie van +/- 10 mm
- afmetingen met een tolerantie van ongeveer 10 mm



PARAMETER	EENHEID VAN M.	MINI 5
Warmte input	kW	4,9
Nominale warmte output	kW	4,4
Verminderde warmte output	kW	2,1
CO concentratie bij nominale referentie (13% O2)	mg/m3	178
CO concentratie bij verminderde referentie (13% O2)	mg/m3	488
Nominale efficiëntie	%	89,63
Verminderde efficiëntie	%	92,32
Rookdebiet (min - max)	g/s	4,2 - 2,7
Aangeraden trek (min-max)	Pa	3 - 10
Temperatura fumi (min-max)	°C	85 - 142
Inhoud pelletreservoir	Kg	11
Aangeraden brandstof	(ø x H) mm	pellet 6 x 30
Verwarmbaar volume	m <sup>3</sup>	130
Diameter rookafvoer	mm	80
Diameter luchtzuiging	mm	50
Nominale spanning	V	230
Nominale frequentie	Hz	50
Stroomopname inschakeling	W	315
Min-max stroomopname	W	43 - 75
Gewicht kachel	Kg	45
Energieklasse		A +
IEE		124
Milieucertificering lt. wetsbesluit 186 van 7/11/2017		★★★★☆
Nr testrapport		2003792
Stof bij 13% O2 Ref. nominaal thermisch vermogen	mg/m <sup>3</sup>	18

Het is aanbevolen om na de installatie een controle op de uitstoot uit te voeren.

## Pellets

Pellets zijn cilindres van geperst hout van zaagsel uit de houtverwerking (chips en zaagsel), geproduceerd door zagerijen en timmerlieden. Het product wordt compact zonder dat additieven en chemische stoffen worden toegevoegd dankzij de lignine, een bindmiddel aanwezig in het hout, waardoor een natuurlijke brandstof met een hoog rendement wordt verkregen.

Het gebruik van vervallen pellets of ander ongeschikt materiaal kan leiden tot beschadiging van kachelonderdelen en een slechte werking: de garantie zal in dit geval vervallen en de fabrikant zal niet meer aansprakelijk zijn.

**Gebruik voor onze kachel pellets met een diameter van 6 mm, een lengte van 30 mm en een maximale vochtigheid van 8 %. De pellets uit de buurt van warmtebronnen opslaan en niet in vochtige of explosiegevaarlijke omgevingen.**



## Onderhoud en reiniging kachel

Tref vóór de uitvoering van enig onderhoud aan de kachel de volgende voorzorgsmaatregelen:

- zorg ervoor dat alle onderdelen van de kachel koud zijn;
- zorg ervoor dat de as volledig is gedooft;
- zorg ervoor dat de hoofdschakelaar in stand OFF staat;
- trek de stekker uit het stopcontact, om zo onbedoelde contacten te vermijden;
- controleer na het onderhoud of alles in orde is, zoals voorafgaand aan de ingreep (of de vuurpot goed geplaatst is).



**Gelieve voor de reiniging aandachtig de onderstaande aanwijzingen te volgen. Het niet in acht nemen kan problemen in de werking van de kachel doen ontstaan.**

### Reiniging vuurpot en ondersteuning vuurpot

Wanneer de vlam rode kleurschakeringen vertoont of zwak is en de rook zwart is, betekent dit dat er te veel as of afzettingen aanwezig zijn, die de goede werking van de kachel in het gedrang brengen. Ze moeten dus worden verwijderd. Haal elke dag de vuurpot weg door die gewoon te heffen. Reinig hem van as en eventuele afzettingen en open de verstopte gaten met behulp van een puntig werktuig (niet geleverd bij de kachel). Deze operatie is vooral de eerste keren nodig bij elke inschakeling, in het bijzonder wanneer men andere pellets gebruikt dat deze die aanbevolen wordt door de fabrikant. De periodiciteit van deze operatie wordt bepaald door de gebruiksfrequentie en door de keuze van de pellets. Het is aanbevolen ook de vuurpotondersteuning te controleren en eventuele aanwezige as te verwijderen met een stofzuiger.



### Asla

Open de deur en verwijder met een stofzuiger de as uit de ruimte, waarin de as wordt opgevangen. Deze werkzaamheid moet min of meer frequent uitgevoerd worden, naargelang de kwaliteit van de gebruikte pellets.

### Reiniging van het glas

Het glas is zelfreinigend. Tijdens de werking van de kachel loopt er een luchtstroom langs het glasoppervlak waardoor as en vuil op afstand wordt gehouden. Toch zal er zich na enkele uren een grijze laag vormen, die men na de eerste uitschakeling van de kachel moet reinigen. Het zwart worden van het glas is bovendien afhankelijk van de kwaliteit en de kwantiteit van de gebruikte pellets.

Het glas moet gereinigd worden als de kachel koud is, met producten aanbevolen en getest door de fabrikant.

Bij deze operatie moet men steeds controleren of de grijze dichting rond het glas in goede staat verkeert. Het gebrek aan controle van de efficiëntie van deze dichting kan de goede werking van de kachel in het gedrang brengen. Pellet van slechte kwaliteit kan leiden tot het zwart worden van het glas.



**Als het glas gebroken is de kachel niet proberen in te schakelen.**

### Reiniging van de oppervlakken

Gebruik voor het reinigen van de oppervlakken een natte doek met water of met water en milde zeep.



**Het gebruik van agressieve reinigingsmiddelen of oplosmiddelen leidt tot schade aan de oppervlakken van de kachel. Vóór u gelijk welk schoonmaakmiddel gebruikt, is het aanbevolen het te gebruiken op een niet zichtbaar deel of het Bevoegde Servicecentrum te contacteren voor aanbevelingen ter zake.**

## Reiniging van de metalen delen.

Om de metalen delen van de kachel te reinigen, gebruikt u een zachte doek dat met water is bevochtigd. Reinig nooit de metalen delen met alcohol, oplosmiddelen, benzine, aceton of andere ontvettende middelen. Bij gebruik van dergelijke middelen, is ons bedrijf niet verantwoordelijk. Eventuele wijzigingen in de kleurschakeringen van de metalen delen kunnen veroorzaakt zijn door een verkeerd gebruik van de kachel.



**HET is noodzakelijk om een dagelijks onderhoud van de vuurpot uit te voeren en een periodiek onderhoud van de asla. Een minder frequente reiniging of een gebrek aan reiniging kan er in bepaalde gevallen toe leiden dat de kachel niet ingeschakeld kan worden, met schade aan de kachel en de omgeving (mogelijke uitstoot van stoffen door het niet goed branden of roetuitstoot) als gevolg. Eventuele pellets die aanwezig zijn in de vuurpot vanwege ontstekingsfouten niet opnieuw gebruiken**

## VOOR REKENING VAN EEN GESPECIALISEERDE TECHNICUS

### Jaarlijkse controle

### Reiniging brandkamer

Verwijder de vuurpot en reinig hem (foto 1)

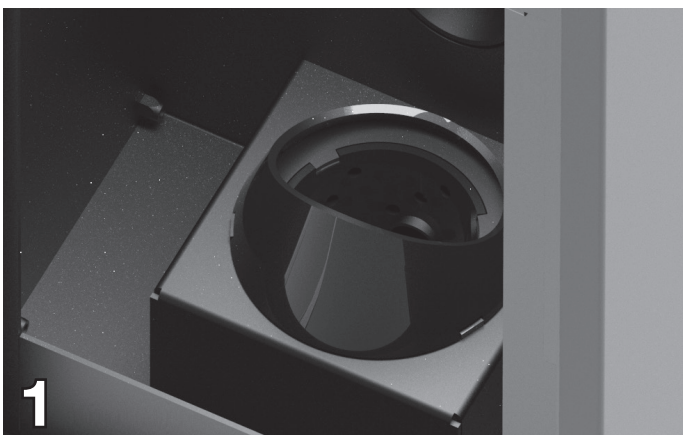

Open de deur en hef de plaat, zoals geïllustreerd op de afbeeldingen 2 en 3.

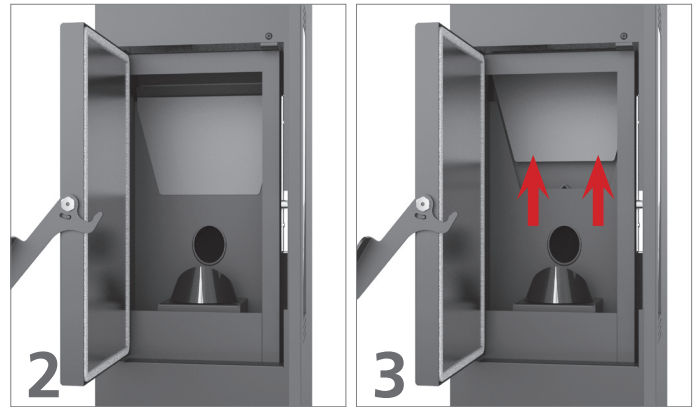

Draai ze (foto 4) en verwijder ze. Reinig de ruimte waardoor de rookgassen gaan met een hiervoor bestemde stofzuiger (foto 5). Monteer de plaat.

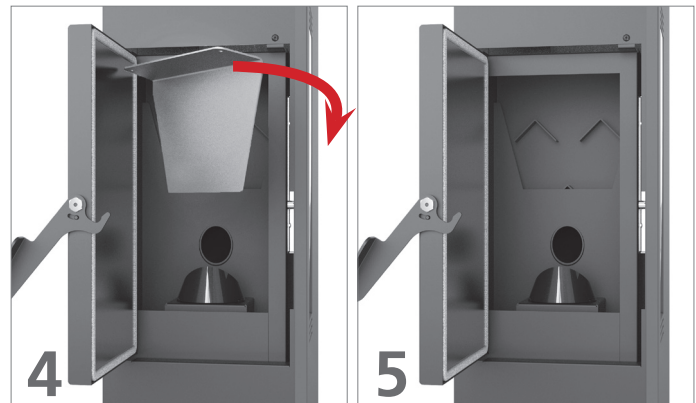

Ontkoppel de kachel van het rookkanaal en verwijder de inspectieplaat die zich op de achterkant bevindt (foto 6).

Verwijder de vier schroeven en verwijder de plaat (foto 7) zodat u de ruimte met de hiervoor bestemde stofzuiger kunt reinigen (foto 8).

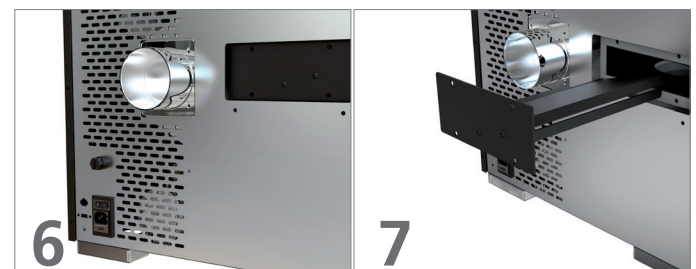

Zet na de reiniging de plaat terug, sluit ze af, sluit het compartiment.

---

## Reiniging van de uitlaatinstallatie

Tot wanneer men geen voldoende ervaring opdoet over de werkingsomstandigheden, raadt men aan tenminste maandelijks deze onderhoudsinterventie uit te voeren.

- de elektrische stroomkabel ontkoppelen;
- de dop van de T-verbinding verwijderen en de buizen reinigen; zich indien nodig richten tot gekwalificeerd personeel, toch de eerste keren;
- de rookafzuiginstallatie nauwgezet reinigen: contacteer daarvoor een professionele schoorsteenveger;
- verwijder één keer per jaar stof, spinnenwebben, enz. uit de zone achter de interne panelen, in het bijzonder de ventilatoren.

## Reiniging ventilatoren

De kachel is voorzien van ventilators (ruimte en rookgassen), die zich op de onderkant van de kachel bevinden. Afzettingen van stof of as op de ventilatorbladen leiden tot een onbalans die tijdens het bedrijf storingen veroorzaakt. Het is dus noodzakelijk minstens één keer per jaar de ventilatoren te reinigen. Omdat voor deze operatie enkele onderdelen van de kachel gedemonteerd moeten worden, moet de reiniging van de ventilator enkel door ons Bevoegde Servicecentrum uitgevoerd worden.

## Reiniging einde seizoen

Aan het einde van het seizoen, wanneer men de kachel niet meer gebruikt, is het aanbevolen een meer nauwgezette en uitgebreide reiniging uit te voeren.

- verwijder alle pellets uit het reservoir en de vijzel;
- reinig nauwgezet de vuurpot, de ondersteuning van de vuurpot, de brandkamer en de aslade.

Als de voorafgaande punten nageleefd werden, houdt dit enkel een controle in van de toestand van de kachel.

Het is noodzakelijk de uitlaatbuis of het rookkanaal grondiger te reinigen en de toestand van de vuurpot te controleren: indien nodig bestellen bij het Bevoegde Servicecentrum. Indien nodig de scharnieren van de deuren en het handvat smeren. Controleer ook de koord in keramische vezel bij het glas, op de interne wand van de deur: als ze versleten of te droog is, een nieuwe bestellen bij het Bevoegde Servicecentrum.

# NL Onderhoud en reiniging kachel



Alle reiniging van alle onderdelen moet worden uitgevoerd wanneer de kachel volledig koud is en wanneer de stroomstekker is losgekoppeld, om brandwonden en thermische schokken te voorkomen. De kachel vereist weinig onderhoud bij gebruik met gecertificeerde kwaliteit pellets. Het vereiste onderhoud varieert in functie van de gebruiksomstandigheden (herhaaldelijk in- en uitschakelen) en in functie van de gevraagde prestaties.

Onderdelen	Iedere dag	Elke 2-3 dagen	Iedere week	Elke 15 dagen	Elke 30 dagen	Elke 60-90 dagen	Elk jaar / 1200-1400 uren
Brander/Vuurpot	◇						
Reiniging ruimte aslade		◇					
Reiniging deur en glas		◇					
Reiniging binnencompartiment warmtewisselaar / compartiment rookgasventilator						•	
Volledige warmtewisselaar							•
Reiniging "T"-uitlaat						•	
Rookkanaal							•
Pakking deur						•	
Interne delen							•
Rookkanaal							•
Elektro-mechanische onderdelen							•

◇ door de gebruiker

• door een erkend technisch servicecentrum



Om de 1200 bedrijfsuren stuurt de elektronische kaart een waarschuwingssignaal en op de display verschijnt "SERVICE". Dit betekent dat een grondige reiniging van de kachel is vereist aan de hand van een CAT. Als deze reiniging niet wordt uitgevoerd, kan dit leiden tot het falen van de kachel, een slechte verbranding en dus een lager rendement.



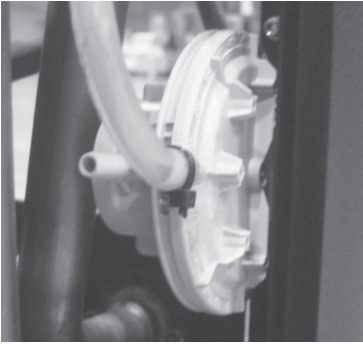

**Drukschakelaar:** bewaakt depressie in het rookkanaal. Hij is ontworpen om de toevoerschroef uit te schakelen als het rookkanaal is verstopt of als aanzienlijke tegendruk door wind aanwezig is. Op het tijdstip van tussenkomst van de drukschakelaar zal **“ALAR-DEP-FAIL”** verschijnen.

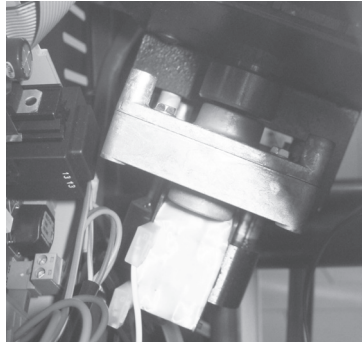

**Reductiemotor:** als de motor stopt, blijft de kachel werken tot de vlam uitgaat omdat brandstof ontbreekt en tot hij is afgekoeld tot op het minimumniveau.

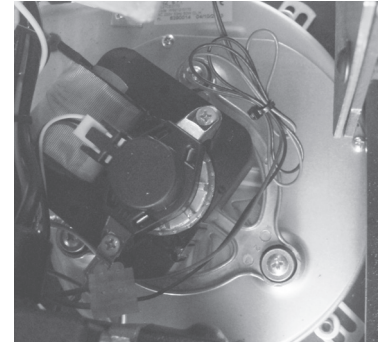

**Sensor rookgastemperatuur:** thermokoppel dat de temperatuur van de rookgassen meet tijdens de werking of de kachel uitschakelt wanneer de rookgastemperatuur onder de ingestelde waarde daalt.



**Elektrische veiligheid:** de kachel is beveiligd tegen plotse stroompieken (bv. bliksem) door middel van de hoofdzekering 4 A die zich op het besturingspaneel bevindt, op de achterzijde van de kachel. De andere zekeringen voor de bescherming van de elektronische kaarten bevinden zich op de kaarten zelf.



**Pellets temperatuur veiligheid:** In het zeldzame geval dat er een te hoge temperatuur in de tank aanwezig is, zal de thermostaat met manuele reset een alarm veroorzaken **“ALAR-SIC-FAIL”** en de pelletkachel stoppen. U moet de werking van het systeem resetten via het apparaat op de achterzijde van de thermokachel.



**Kamerthermostaat:** de kamerthermostaat neemt de temperatuur waar, aanwezig in de kamer. Als hij waarneemt dat de kachel de ingestelde temperatuur op de display heeft bereikt, wordt de ECO werking ingeschakeld om brandstof te besparen. De kamerthermostaat moet zodanig geplaatst worden dat hij niet door de kacheltemperatuur kan worden beïnvloed.



**Knoeien met de veiligheidsvoorzieningen is verboden.** Enkel nadat de oorzaak van de tussenkomst van het veiligheidssysteem werd geëlimineerd, kan de kachel weer ontstoken worden en kan de automatische werking van de sensor gereset worden. Om te begrijpen welke storing is opgetreden, in de handleiding de paragraaf m.b.t. de alarmen raadplegen, waarin wordt uitgelegd hoe u moet handelen, naargelang het bericht verschenen op de display van de kachel.

## Storingen en oplossingen



Reparaties mogen uitsluitend door een gespecialiseerde technicus uitgevoerd worden als de kachel volkomen koud is en de stroom van de kachel werd afgesloten. Het is verboden om zonder toestemming wijzigingen aan de kachel aan te brengen en niet originele vervangingsonderdelen te gebruiken. De vetgedrukte tekst verwijst naar handelingen die door gespecialiseerd personeel moeten uitgevoerd worden.

### Storingen en oplossingen

Daar zowel de werking als de onderdelen van de kachels worden getest, betekent dit dat ze in perfecte staat worden geleverd. Vergeet niet dat het transport, het afladen, de verplaatsingen het incorrect gebruik of gebrek aan onderhoud de oorzaak kunnen zijn van schade.

De algemene storingen kunnen opgelost worden via onderstaande tabel.

Indien u het beschreven probleem zodoende niet heeft opgelost, moet u contact opnemen met het erkend service center.

STORING	MOGELIJKE OORZAAK	OPLOSSING
Display uit en toetsen werken niet	<ol style="list-style-type: none"> <li>1. Stroomstoring in het netwerk</li> <li>2. Terugschakeling uit</li> <li>3. Display defect</li> <li>4. Fout in de communicatie tussen de display en de kaart</li> <li>5. Zekering kaart onderbroken</li> <li>6. Kaart defect</li> </ol>	<ol style="list-style-type: none"> <li>1. Controleer of de kabel is aangesloten</li> <li>2. Gebruik de terugschakeling</li> <li>3. Haal de stekker uit het stopcontact en wacht een ongeveer een minuut, schakel weer in. Als het probleem blijft, contact opnemen met een erkend service center.</li> <li><b>4. Controleer of de display en de kaart goed zijn aangesloten. Contact opnemen met het erkend service center</b></li> <li><b>5. Neem contact op met een erkend service center</b></li> <li><b>6. Neem contact op met een erkend service center</b></li> </ol>
Afstandsbediening niet efficiënt	<ol style="list-style-type: none"> <li>1. Te ver van de kachel</li> <li>2. Geen batterij in de afstandsbediening</li> <li>3. De afstandsbediening is stuk</li> </ol>	<ol style="list-style-type: none"> <li>1. Dichter bij de kachel plaatsen</li> <li>2. Controleer en verander de batterijen</li> <li>3. Herplaats de afstandsbediening</li> </ol>
Mislukte ontsteking van de kachel	<ol style="list-style-type: none"> <li>1. Te veel as op rooster</li> <li>2. Verkeerde inschakelingsprocedure</li> </ol>	<ol style="list-style-type: none"> <li>1. Het rooster reinigen</li> <li>2. Herhaal de inschakelingsprocedure. <b>Als het probleem blijft, contact opnemen met het erkend service center.</b></li> </ol>
Rook komt uit het rooster	<ol style="list-style-type: none"> <li>1. Stroomuitval</li> </ol>	<ol style="list-style-type: none"> <li>1. Als de inschakelingsfase en de werking van de ventilator wordt onderbroken kan een kleine hoeveelheid rook ontstaan.</li> </ol>
De hete lucht ventilator werkt niet	<ol style="list-style-type: none"> <li>1. De kachel is nog niet opgewarmd</li> </ol>	<ol style="list-style-type: none"> <li>1. Wacht tot de ontstekingscyclus is voltooid. Als de juiste temperatuur wordt bereikt, zal de ventilator automatisch starten. Als het probleem blijft, contact opnemen met het erkend service center.</li> </ol>

<p>De kachel gaat niet automatisch aan</p>	<ol style="list-style-type: none"> <li>1. De tank is leeg.</li> <li>2. De weerstand bereikt de temperatuur niet</li> <li>3. Weerstand beschadigd</li> <li>4. Weinig pellets vallen</li> <li>5. Storing van de motor van de schroef</li> <li>6. Het rooster staat niet op zijn plaats of is vuil</li> <li>7. Verstopping door nesten of vreemde voorwerpen in de schoorsteen of kachel</li> <li>8. Controleer de werking van de gloeibougie</li> <li>9. De aslade is niet goed gesloten</li> <li>10. Rookkanaal en schoorsteen verstopt</li> <li>11. Rookafzuiger werkt niet</li> <li>12. Storing temperatuursensor</li> <li>13. Pellets vochtig</li> </ol>	<ol style="list-style-type: none"> <li>1. Vul de tank met pellets</li> <li>2. Controleer de elektrische draden en zekeringen, vervang indien de weerstand is gebroken.</li> <li>3. Vervang de weerstand</li> <li>4. Het is aangeraden om de voeding los te koppelen voor u controleert: <ul style="list-style-type: none"> <li>- of de pellets niet in de tank verstrikken</li> <li>- of de vijzel niet door vuil is vastgelopen</li> <li>- in welke staat de afdichting van de pelletdeur verkeert</li> </ul> </li> <li><b>5. Neem contact op met een erkend service center</b></li> <li>6. Controleer of het gat in de vuurpot overeenkomt met de gloeibougie, reinig de vuurpot</li> <li>7. Verwijder vreemde voorwerpen uit de schoorsteen of het rookgaskanaal</li> <li>8. Controleer of er stroom is. Vervang de bougie indien verbrand</li> <li>9. Sluit de aslade</li> <li>10. Voer een periodieke reiniging uit</li> <li><b>11. Controleer de werking van de rookafzuiger</b></li> <li><b>12. Neem contact op met een erkend service center</b></li> <li>13. Zorg voor een droge opbergplaats van de pellets en vervang door droge pellets</li> </ol>
<p>Sluit de kachel. Geen toevoer van pellets naar de verbrandingskamer</p>	<ol style="list-style-type: none"> <li>1. De tank is leeg</li> <li>2. Geen pellets in de vijzel</li> <li>3. Technische storing van de vijzel</li> <li>4. Defect reductiemotor</li> <li>5. Fout elektronische kaart</li> </ol>	<ol style="list-style-type: none"> <li>1. Laad pellets in de tank.</li> <li>2. Vul de tank en vervolg zoals aangeduid voor de ontsteking van de kachel.</li> <li>3. HET IS AANGERADEN om de voeding los te koppelen voor u: <ul style="list-style-type: none"> <li>- de tank leegt en handmatig de vijzel van zaagsel ontdoet</li> <li>- verstoppingen uit de koker verwijdert</li> <li>- stof en pellets van de bodem van de tank verwijdert</li> </ul> </li> <li><b>4. Vervang de reductiemotor</b></li> <li><b>5. Vervang de elektronische kaart</b></li> </ol>
<p>De kachel werkt een paar minuten en gaat dan uit</p>	<ol style="list-style-type: none"> <li>1. De ontstekingscyclus is niet voltooid</li> <li>2. Tijdelijk stroomgebrek</li> <li>3. Rooksonde defect, gebroken of niet ingevoerd</li> </ol>	<ol style="list-style-type: none"> <li>1. Opnieuw inschakelen</li> <li>2. Opnieuw inschakelen</li> <li><b>3. Controleren en sensors vervangen</b></li> </ol>
<p>Ventilator rookafzuiger stopt niet</p>	<ol style="list-style-type: none"> <li>1. De kachel is nog niet afgekoeld</li> </ol>	<ol style="list-style-type: none"> <li>1. Laat de kachel afkoelen. De ventilator zal na de afkoeling stoppen. <b>Als het probleem blijft, contact opnemen met het erkend service center.</b></li> </ol>

<p>De kachel is in het begin van de vuurpot verstopt, brandt onregelmatig, deurglas wordt vuil, de vlam is langwerpig, rood en zwak.</p>	<ol style="list-style-type: none"> <li>1. Rookkanaal met te lange of verstopte delen</li> <li>2. Te veel pellets</li> <li>3. Te veel pellets of as in de vuurpot</li> <li>4. Vuurpot niet gevonden in de houder</li> <li>5. Wind tegengesteld aan de rookgasstroom</li> <li>6. Onvoldoende verbrandingslucht</li> <li>7. Verander het type pellets</li> <li>8. Motor van rookafzuiger beschadigd</li> <li>9. Deur niet goed gesloten</li> </ol>	<ol style="list-style-type: none"> <li>1. Voer een periodieke reiniging uit. Zie paragraaf kachelinstallatie in handleiding. Controleer of de schoorsteen schoon is</li> <li>2. In de parameters het laadniveau van de pellets verminderen</li> <li>3. Reinig de vuurpot nadat de kachel volledig is uitgeschakeld. <b>Als de storing aanhoudt, contact opnemen met het erkend service center</b></li> <li>4. Controleer of het gat in de vuurpot overeenkomt met de gloeibougie</li> <li>5. Controleer of monteer een windvrije schoorsteenkap</li> <li>6. Controleer de correcte positie van de vuurpot, check of hij schoon is en of de luchtinlaat vrij is, controleer de staat van de deurafdichting, verhoog in de parameter het niveau van de ventilatorsnelheid voor de rookafzuiging. <b>Contact opnemen met het erkend service center</b></li> <li>7. Controleer de kwaliteit van de pellets. <b>Contact opnemen met het erkend service center</b></li> <li>8. Verhoog in de parameters het niveau van de ventilatorsnelheid voor de rookafzuiging. <b>Controleer en vervang eventueel de motor</b></li> <li>9. Controleer de pakking en goede afdichting van het glas</li> </ol>
<p>Geur van rook in het milieu De kachel uitschakelen</p>	<ol style="list-style-type: none"> <li>1. Arme verbranding</li> <li>2. Slechte werking van de rookventilator</li> <li>3. Verkeerde installatie van het rookgaskanaal</li> <li>4. Verstopte schoorsteen</li> </ol>	<ol style="list-style-type: none"> <li><b>1. Contact opnemen met het erkend service center</b></li> <li><b>2. Contact opnemen met het erkend service center</b></li> <li><b>3. Contact opnemen met het erkend service center</b></li> <li><b>4. Contact opnemen met het erkend service center</b></li> </ol>
<p>In automatisch werkt de kachel steeds op volle toeren</p>	<ol style="list-style-type: none"> <li>1. Kamerthermostaat op maximum ingesteld</li> <li>2. Storing van de temperatuursensor</li> <li>3. Besturingspaneel defect of beschadigd</li> </ol>	<ol style="list-style-type: none"> <li>1. Reset de thermostaattemperatuur</li> <li>2. Controleer de werking van de sensor en vervang hem indien nodig</li> <li>3. Controleer het besturingspaneel en vervang het indien nodig</li> </ol>
<p>De motor van de rookafzuiging werkt niet.</p>	<ol style="list-style-type: none"> <li>1. Geen spanning op de kachel</li> <li>2. De motor is beschadigd</li> <li>3. De printplaat is beschadigd</li> <li>4. Het besturingspaneel faalt</li> </ol>	<ol style="list-style-type: none"> <li>1. Controleer de voedingsspanning en de zekering.</li> <li>2. Controleer de motor en de capacitor en vervang indien nodig.</li> <li>3. Vervang de printplaat.</li> <li>4. Vervang het besturingspaneel.</li> </ol>

<p>Het vuur gaat uit of de kachel stopt automatisch</p>	<ol style="list-style-type: none"> <li>1. De pellettank is leeg</li> <li>2. Geen stroom</li> <li>3. Geen pellettoevoer</li> <li>4. Te veel as op het rooster</li> <li>5. Interventie temperatuursonde veiligheid pellets</li> <li>6. Vijzel geblokkeerd door vuil</li> <li>7. De deur is niet goed gesloten of de pakkingen zijn versleten</li> <li>8. Ongeschikte pellets</li> <li>9. Pellets laag</li> <li>10. Schoorsteen of rookkanaal verstopt door nesten of vreemde voorwerpen</li> <li>11. Drukschakelaar afgesloten</li> <li>12. Storing motor rookafzuiging</li> <li>13. Alarm actief</li> </ol>	<ol style="list-style-type: none"> <li>1. Vul de tank met pellets</li> <li>2. Controleer plug en stroomaanwezigheid</li> <li>3. Vul de tank met pellets</li> <li>4. Reinig de vuurpot</li> <li>5. Laat de kachel volledig afkoelen, reset de handmatige reset en start de kachel opnieuw. Als het probleem blijft, contact opnemen met een erkend service center.</li> <li>6. Trek de stekker uit, leeg de tank, verwijder vreemde voorwerpen.</li> <li>7. Sluit de deur of vervang de pakkingen door originele</li> <li>8. Gebruik een ander type pellets, aangeraden door de fabrikant. <b>Soms moet in de parameters het laadniveau van de pellets gewijzigd worden, naargelang het type.</b></li> <li>9. Via de parameter het laadniveau doen toenemen. <b>De brandstoftoevoer moet door een erkend technicus gecontroleerd worden.</b></li> <li>10. Verwijder vreemde voorwerpen uit de schoorsteen. Reinig het rookgaskanaal. Voer een periodieke reiniging uit.</li> <li>11. <b>Controleer of het rookgaskanaal is verstopt en of de drukschakelaar goed werkt.</b></li> <li>12. <b>Controleer de motor en vervang hem indien nodig.</b></li> <li>13. Zie paragraaf alarmen</li> </ol>
<p>De luchtventilator (omgevingslucht) stopt nooit</p>	<ol style="list-style-type: none"> <li>1. Temperatuursensor temperatuurcontrole defect of beschadigd</li> <li>2. Storing rooksonde</li> </ol>	<ol style="list-style-type: none"> <li>1. Controleer de werking van de sensor en vervang hem indien nodig</li> <li>2. Vervang de rooksonde</li> </ol>
<p>De kachel gaat niet aan.</p>	<ol style="list-style-type: none"> <li>1. Stroomgebrek</li> <li>2. Pelletsonde geblokkeerd</li> <li>3. Zekering gesmolten</li> <li>4. Drukschakelaar beschadigd (blokkering aangeduid)</li> <li>5. Rookafvoer of buis verstopt</li> </ol>	<ol style="list-style-type: none"> <li>1. Controleer of het elektrisch stopcontact is aangesloten en of de hoofdschakelaar op "I" staat.</li> <li>2. De thermostaat achteraan de kachel resetten, <b>vervang de thermostaat</b> indien het opnieuw voorvalt.</li> <li>3. De zekering vervangen</li> <li>4. <b>De drukschakelaar vervangen</b></li> <li>5. Reinig de rookafvoerbuis en/of het rookgaskanaal</li> </ol>



**Als storingen optreden, voortvloeiend uit het niet naleven van bovenstaande normen, wijst de fabrikant iedere verantwoordelijkheid af en zal de garantie vervallen. Als de instructies niet worden in acht genomen zal de tussenkomst van het service center voor rekening van de klant vallen.**



## ALGEMENE GARANTIE

Alle producten worden nauwkeurig getest en vallen voor de periode van 24 maanden vanaf de datum van aankoop onder de garantie, gedocumenteerd door de factuur of ontvangst van aankoop, die aan het erkende technisch personeel moet worden getoond. Het niet overleggen van het document maakt het recht op garantie aan de eigenaar van het apparaat ongeldig.

De garantie dekt gratis vervanging of reparatie van onderdelen die deel uitmaken van het apparaat, die bij de oorsprong defect blijken te zijn vanwege fabricagefouten.

1. De garantie die defecten in fabricage en gebreken in materiaal dekt vervalt:

- voor ingrepen van onbevoegd personeel.
- door transportschade of oorzaken niet toewijsbaar aan de fabrikant
- door een niet correcte installatie;
- door een verkeerde elektrische aansluiting;
- voor niet uitgevoerd periodiek onderhoud;
- voor ongevallen van uitwendige aard (blikseminslag, overstrooming, enz.);
- voor onjuist gebruik en onderhoud.

2. De volledige vervanging van de machine kan alleen plaatsvinden na eigen beslissing van de fabrikant, in speciale gevallen.

3. Het bedrijf acht zich niet verantwoordelijk voor mogelijke directe of indirecte schade veroorzaakt aan personen, dieren of voorwerpen door de niet-inachtneming van de voorschriften die in het instructieboekje zijn opgenomen en met name de waarschuwingen met betrekking tot de installatie, het gebruik en het onderhoud aan het apparaat.

## BEPERKINGEN VAN DE GARANTIE

De beperkte garantie dekt fabricagefouten, op voorwaarde dat het product niet is beschadigd door onjuist gebruik, nalatigheid, onjuiste aansluiting, sabotage of installatiefouten.

De volgende onderdelen vallen onder de garantie voor een periode van twaalf maanden:

- verbrandingspot;
- de weerstand.

Onder de garantie vallen niet:

- het glas van de deur;
- pakkingen over het algemeen en fiberglas deur;
- het schilderwerk;
- de majolica tegels;
- de afstandsbediening
- interne schotten
- eventuele schade veroorzaakt door ongeschikte installatie en/of nalatigheid door de consument.

De afbeeldingen in dit instructieboekje zijn louter indicatief en komen mogelijk niet overeen met de realiteit van het product. Ze dienen als voorbeeld, om te begrijpen hoe het product werkt.