

MIRA HYDRO - 16,2 kW

€ 3.740



- Deur en branderpot uit gietijzer
- Programmeerbare timer
- Structuur, bovenplaat en zijkanten uit staal
- Met ventilator voor ruimteverwarming
- Sensor voor omgevingstemperatuur
- Sensor voor watertemperatuur
- Aansluitbaar met een externe thermostaat



A+

16,2 kW	1 - 3,5 kg/h
4,7 kW	22 - 6,3 h
17,4 kW	115 W
12,9 kW	140 kg
3,1 kW	51,5 x 52,5 x H 109 cm
93,3 %	0,74 m ³
22 kg	Ø 80 mm achteransl. A
Pellet Ø 6 mm	Ø 50 mm B

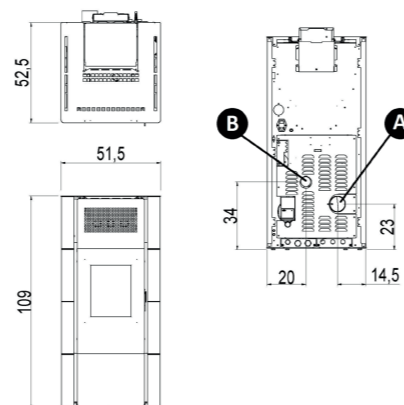

ANTRACIET

EIGENSCHAPPEN

onze eigenschap bij uitstek: eenvoudige no-nonsense kachels aan een betaalbare prijs!

GEVENTILEERDE WARMTE

Een Pegaso verspreidt zijn warmte via een ventilator. Een gelijkmatige en snelle verwarming gegarandeerd.

BUITENLUCHTAANSLUITING

De buitenluchtaansluiting zorgt voor een gezonde binnenlucht, aangezien het toestel zijn zuurstof van buitenaf kan halen. De rendementen worden hierdoor ook voelbaar verhoogd. Ideaal voor installatie in passiefwoningen (uitgezonderd Hydro modellen).

EENVOUDIGE BEDIENING

Al deze toestellen worden op het toestel zelf bediend (besturingssysteem = Micronova) via het paneel op de bovenzijde van de kachel (temperatuurinstelling, snelheid convectieventilator en vermogen). Eenvoudiger en sneller kan het niet zijn!

DUURZAAM GIETIJZER

De deur en branderpot van een Pegaso wordt steeds vervaardigd uit duurzaam gietijzer, voor een lange levensduur.

MAX	Maximaal vermogen
MIN	Minimaal vermogen
🔥	Vermogen bij het vuur
💧	Nominaal vermogen water
💧	Minimum vermogen aan water
🔥	Rendement
📦	Capaciteit voorraadtank
🔲	Pelletsoort
🕒	Verbruik per uur min/max
🕒	Autonomie min
⚡	Max. elektrisch verbruik
📦	Gewicht in kg
📏	Afmetingen in cm

Prijzen inclusief 21% BTW



ITALIAANSE WARMTE AAN DE JUISTE PRIJS

Prijzen inclusief 21% BTW

2019 2020

PRAKTISCHE, EIGENTIJDSE EN FUNCTIONELE PELLETKACHELS

PEGASO IS EEN MERK VAN DE MCZ GROUP



MADISON - 4,9 kW

€ 1.195



ANTRACIET

ideaal voor kleine ruimtes,
plaatsbesparend

Deur en branderpot uit gietijzer

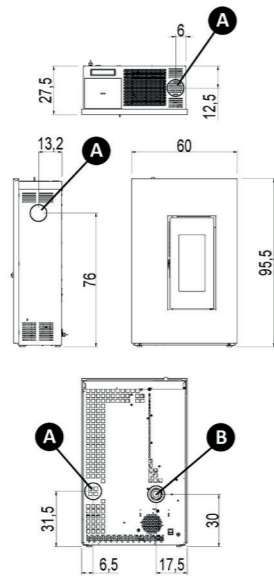

MAX 4,9 kW	18 - 6 h
MIN 2,5 kW	40 W
8 kW	60 kg
88 %	58 x 27,5 x H 95 cm
10 kg	0,29 m ³
Pellet Ø 6 mm	Ø 80 mm A boven / achter / zij
0,5 - 1,5 kg/h	Ø 40 mm B



ROOD

TABLA - 7 kW

€ 1.440



WIT

ideaal voor kleine ruimtes,
plaatsbesparend

Deur en branderpot uit gietijzer

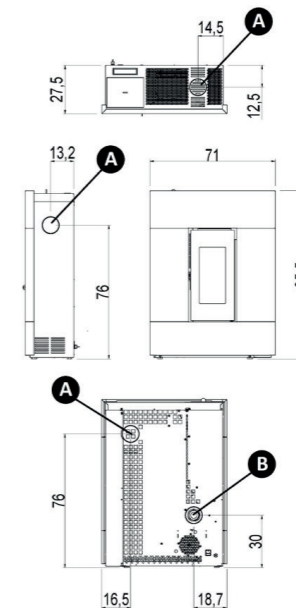

MAX 7 kW	16 - 5,5 h
MIN 2,5 kW	47 W
8 kW	65 kg
88 %	67 x 27,5 x H 95 cm
10 kg	0,29 m ³
Pellet Ø 6 mm	Ø 80 mm A boven / achter / zij
0,5 - 1,7 kg/h	Ø 40 mm B



ANTRACIET

VERA - 7 kW

€ 1.240



WIT

Prijzen inclusief 21% BTW

eenvoudig en miniamlistisch design

Deur en branderpot uit gietijzer

Programmeerbare timer

Structuur, bovenplaat en zijkanten
uit staal



ANTRACIET



MAX 7 kW	25 - 8 h
MIN 2,5 kW	40 W
8 kW	60 kg
88 %	46 x 45 x H 90 cm
15 kg	0,50 m ³
Pellet Ø 6 mm	Ø 80 mm achter A
0,5 - 1,7 kg/h	Ø 40 mm B

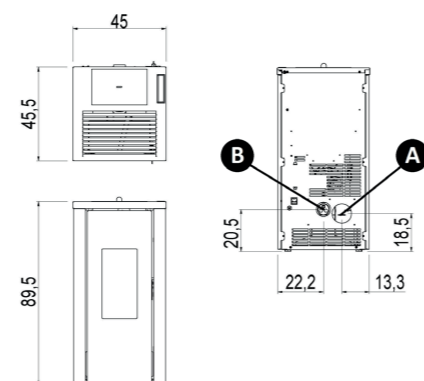

ELANE - 8,5 kW

€ 1.540



ANTRACIET

Prijzen inclusief 21% BTW

eenvoudig en miniamlistisch design

Deur en branderpot uit gietijzer

Programmeerbare timer

Structuur, bovenplaat en zijkanten
uit staal

MAX 8,6 kW	34 - 9 h
MIN 2,4 kW	47 W
9,7 kW	78 kg
89 %	48,5 x 50 x H 97 cm
18 kg	0,55 m ³
Pellet Ø 6 mm	Ø 80 mm achter A
0,53 - 2 kg/h	Ø 60 mm B

